

**DREN FILTRANTE**  
1/20 (cotas en m)

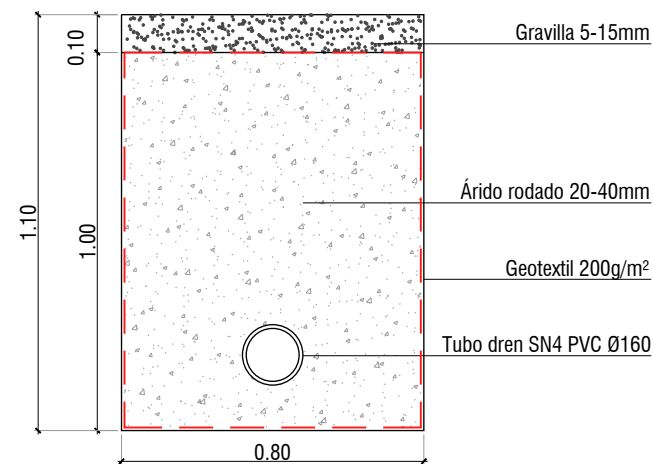

Nota:  
Se seguirán los criterios interpretativos del Servicio de Parques y Jardines del Ayuntamiento de Gijón | Xixón.

**SISTEMA ESTOCOLMO**  
1/20 (cotas en m)

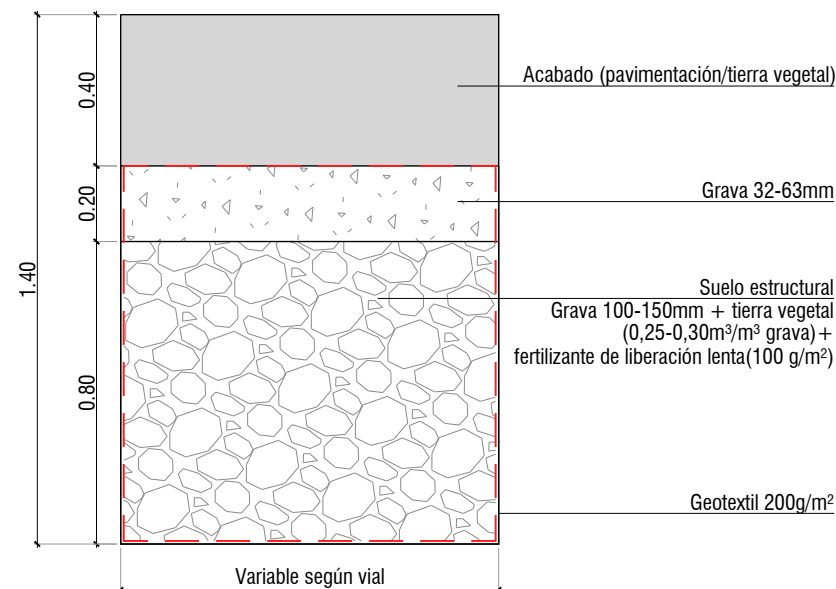

**ZANJA DE INFILTRACIÓN/JARDÍN DE LLUVIA**  
1/20 (cotas en m)

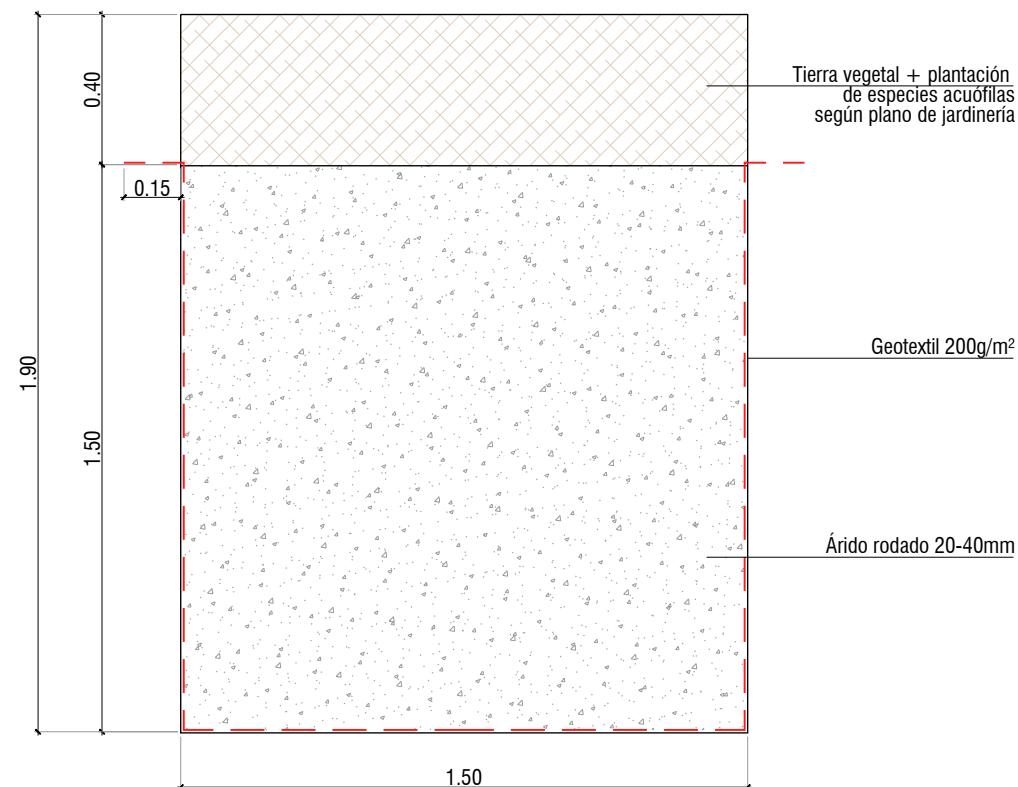

Nota:  
Se seguirán los criterios interpretativos del Servicio de Parques y Jardines del Ayuntamiento de Gijón | Xixón.

**SUMIDERO-REBOSADERO**  
1/30 (cotas en metros)

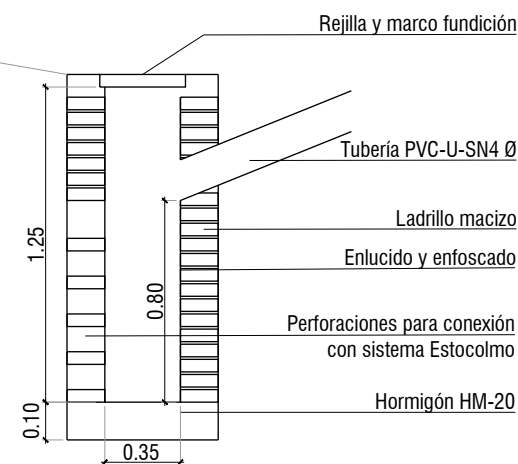
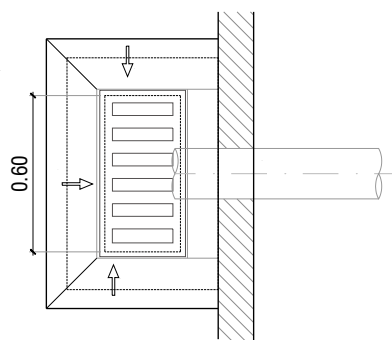

**REBOSADERO 40X40**  
1/30 (cotas en metros)

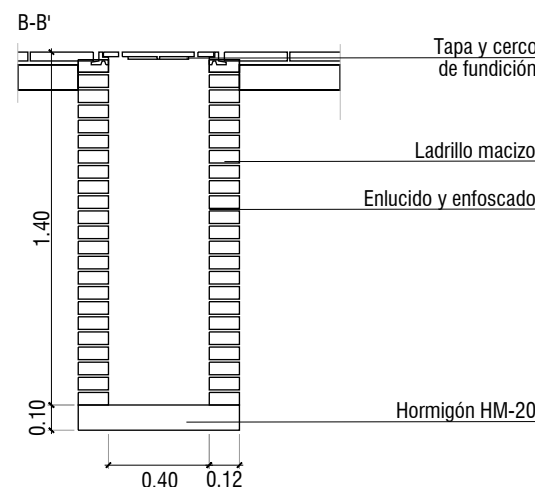
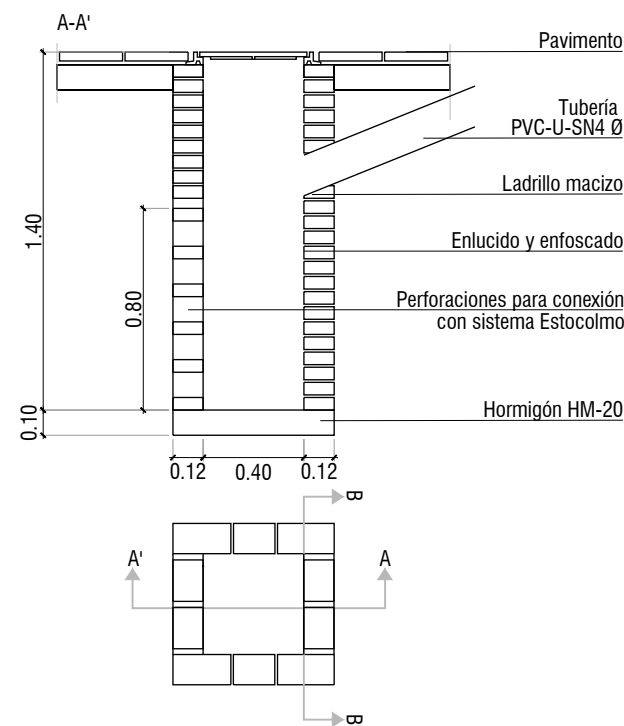

**EMBOCADURA ALIVIADEROS**  
1/20 (cotas en m)

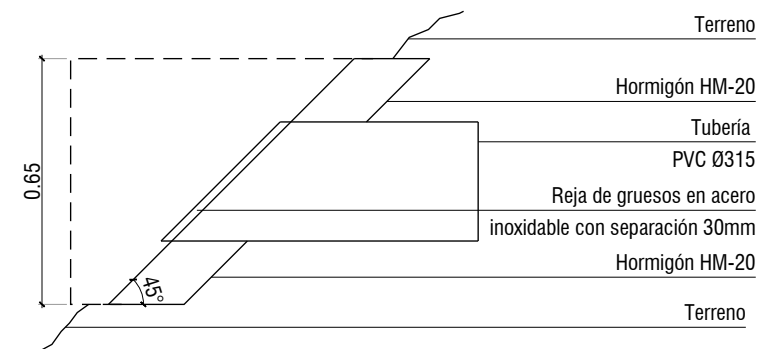
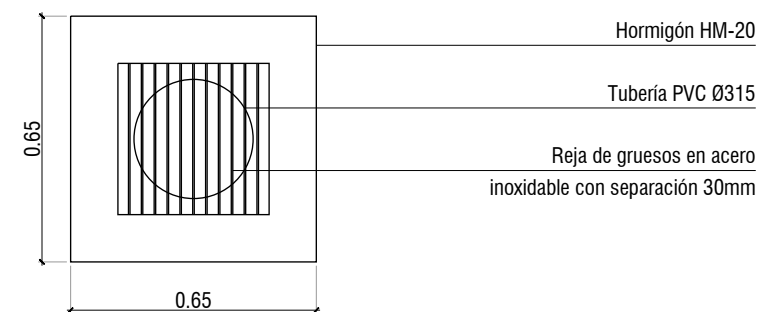

**Drenaje urbano  
Detalles**

1/20 - 1/30 (A3)

REDACTORES:

*Pablo García*  
Pablo García Martín García  
Colegiado nº 18074 ICCP

*N. Bagan*  
Natalia Bagan Aznar  
Colegiado nº 24.489 ICCP

**COMPAS**  
CONSULTORES

**RUEDA Y VEGA** ARQUITECTOS  
www.ruedavega.com  
**paisaje transversal**  
escuchar y transformar la ciudad

PROPIEDAD:

**Gijón**

Ayuntamiento de Gijón / Xixón

FASE 2  
PROYECTO DE URBANIZACIÓN APP-PCTG LA PECUARIA  
MILLA DEL CONOCIMIENTO MARGARITA SALAS

**09.4**  
HOJA 1 DE 2  
JULIO 2022  
GIJÓN / XIXÓN  
(ASTURIAS)